

PLIEGO DE PRESCRIPCIONES TÉCNICAS PARA EL SUMINISTRO DE BARRERA FLOTANTE DE CONTENCIÓN DE CAMALOTE.

REF.: TSA0066221.

Suministro de Barrera flotante de contención:

Barrera flotante de contención de poliéster recubierto de PVC, con cámaras de flotación, cilíndricas y rígidas, de espuma de polietileno de célula cerrada, con las siguientes características:

Características generales:

- Material de construcción: poliéster de alta tenacidad recubierto de PVC
- Material flotador: Espuma de Polietileno expandido de célula cerrada
- Conexiones entre tramos: conectores rápidos tipo noruego. Con doble solapa: de puentes y ollaos para conexión a otros tramos de la barrera.
- Lastre: cadena de acero galvanizado en caliente de 8 mm, protegida mediante vaina reforzada.

Elemento de tensión:

- Primario: Cincha de poliéster e alta resistencia de 7,5 Tn/Carga de rotura.
- Secundario: Cadena de 8 mm galvanizada en caliente.

Conectores elemento de tensión:

- Cincha: Grillete de 3/8" galvanizado para conexión entre cinchas
- Cadena: Grillete tipo G para conexión entre cadenas. Grillete 3/8" para fondeo.

Unión elemento de tensión-tejido:

- Placa de polietileno de alta densidad de 4mm de grosor
- Pernos M8 acero inoxidable AISI-316 (A4)
- Almacenaje, despliegue y recogida: manual. Personal necesario 2 personas.
- Puntos de fondeo: específicamente dispuestos al menos en los extremos.

Características técnicas del tejido (Poliéster de alta tenacidad):

- Densidad de tejido: 1.450 gr/m²
- Resistencia a la tracción: 700 daN/5cm

Color naranja

Dimensiones:

Altura total: 400 mm

Francobordo: 250 mm

Calado: 150 mm

Tramos de construcción de 25 m

Unidades a suministrar: 1.000 metros

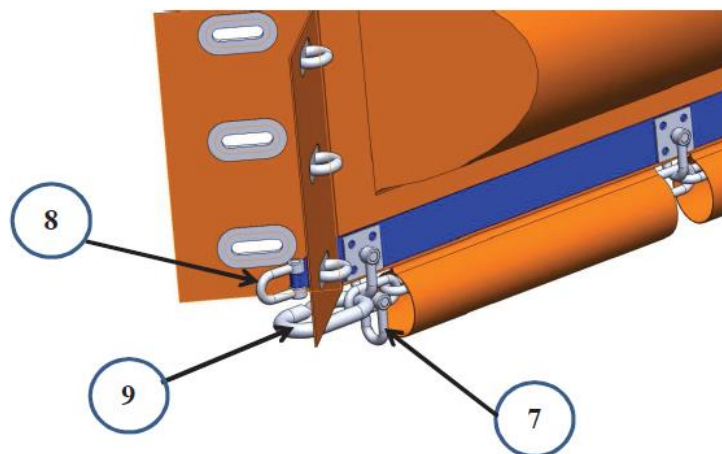
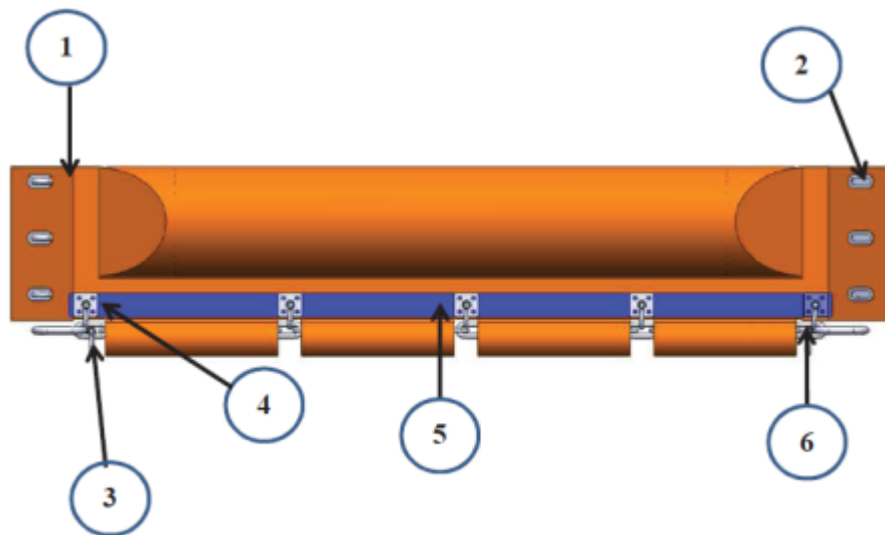

- 1. Solapa de puentes del conector noruego.** Esta solapa se conectará con la solapa de ollaos de la barrera (o equipo de remolque) contigua.
- 2. Solapa de ollaos del conector noruego.** Esta solapa se conectará con la solapa de puentes de la barrera (o equipo de remolque) contigua.
- 3 Grillete para sujeción de fondeos.** Se ubica un grillete al final de la cadena para que se pueda utilizar como punto de enganche para los fondeos.
- 4. Chapa de para grilletes de sujeción de cadena.** Esta chapa mantendrá el grillete de sujeción de la cadena en una posición fija permitiendo solamente ligeras rotaciones. Además, será el elemento que una mediante tornillo roscado cincha y tejido de la barrera. Esta placa será de polietileno de alta densidad para reducir el desgaste por rozamiento entre las aristas de la placa y la cincha.
- 5. Cincha de alta resistencia.** La cincha de alta resistencia estará cosida a lo largo del faldón de la barrera, haciendo una unión perfecta entre barrera y cincha.
- 6. Cadena.** La cadena será el lastre de la barrera que mantendrá la verticalidad de la barrera y mantendrá el faldón sumergido para que retenga los objetos sumergidos.
- 7. Grilletes de sujeción de cadena.** Este grillete permite mantener la cadena en la posición deseada. Dicho grillete está unido a la barrera mediante una placa que estará atornillada a la cincha de alta resistencia. Evitará la rotura de la vaina en caso de tensiones.
- 8. Grillete de unión entre cinchas.** Es el grillete que permite la unión entre las cinchas de alta resistencia de las barreras, para la unión entre barreras. Esta unión será la que soporte la mayor parte de tensiones que se puedan producir.
- 9. Grillete de unión entre cadenas tipo G.** Es el grillete que se encuentra en el punto final de la cadena entre barreras, además soporta parte de las tensiones que se producen.